

# MR2000

## MIXER - RECYCLER



### **KLEINE FOOTPRINT, GROOTSE PRESTATIES.**

De MR2000 combineert een mixer en een recyclesysteem met een capaciteit van 2.000 l/min binnen één compacte unit.

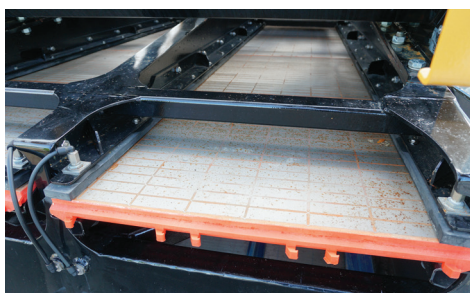

**ZEEFDEK SNELWISSELSYSTEEM.** De primaire zeefdeken worden door een luchtdruksysteem vastgeklemd, waardoor ze zeer snel en eenvoudig te wisselen zijn. De machine heeft een on-board luchtcompressor.



**EFFICIËNTE REINIGING.** De combinatie van een groot zeef oppervlak, twee 10 duims ontzandings cyclonen en twaalf 4 duims long-body hydro cyclonen zorgt voor een indrukwekkende filtercapaciteit.



**MIX PRESTATIES.** Het mix systeem is uitgerust met een krachtige vacuümslang voor direct gebruik van big-bags via de venturi. Het mixen in de tank wordt voorzien door een 4 kW krachtig roersysteem, gecombineerd met een 37 kW circulatiepomp.



**LINEAIRE LAYOUT.** Door de lineaire layout van de machine, met een gesloten wand in de lengterichting, is de MR2000 ideaal voor beperkte ruimtes, zoals langs de weg. Om de machine tijdens transport zo compact mogelijk te houden, wordt de shaker module in de tank opgeborgen. De shaker module wordt eenvoudig door middel van een hydraulisch systeem terug in positie gebracht.



**DUURZAAM.** Door het gebruik van topkwaliteit, slijtvaste componenten, zoals de Mission Magnum Magnachrome pompen, is de MR2000 duurzaam en betrouwbaar.

# MR2000 MIXER - RECYLER

## TRANSPORT AFMETINGEN

Massa (transport, leeg): 17.300 kg

Lengte (incl haak-armstelsel): 7.4 m

Breedte: 2.5 m

Hoogte: 2.74 m

## OPERATIONELE AFMETINGEN

Lengte: 8.21 m

Breedte: 4.24 m

Hoogte: 4.94 m

## VLOEISTOF CAPACITEIT

Totaal tank volume: 26 m<sup>3</sup>

Mix volume: 18 m<sup>3</sup>

## FILTREERSYSTEEM

Verwerkings capaciteit: 2.000 l/min

Vaste stoffen scheiding: tot 60 ton/uur

Shaker: 1 dubbeldeks lineaire shaker

Grof zeefdek 1: 0,81 m<sup>2</sup>, polyurethaan zeef

Grof zeefdek 2: 2,43 m<sup>2</sup>, RVS wedge wire

Primair zeefdek: 3.6 m<sup>2</sup>, draadgaas zeef

Ontzander: Twee 10 duims Krebs hydrocyclonen

Desilter: 12 long-body 4 duims Krebs hydrocyclonen

## POMPEN

Ontzander pomp: 37 kW Mission Magnachrome, mechanical seal

Desilter pomp: 37 kW Mission Magnachrome, mechanical seal

Mix/Transfer pomp: 37 kW Mission Hi-Iron, mechanical seal

## ELEKTRISCHE AANSLUITING

Krachtstroom: 400 A Powerlock

Aanbevolen aggregaat: 200 kVA, 400 V, 50 Hz

## KENMERKEN

Aardklem: Standaard

Overspanningsbeveiliging: Standaard

Motor beveiliging: Standaard

4 en 6 Inch Perrot koppelingen: Standaard

Pneumatische zeefdek helling regeling: Standaard

Vacuüm mix systeem: Standaard

Aansluiting voor pit pomp: Standaard

Geïntegreerde zeefkorven: Standaard

LED werklamp: Optioneel

Transfer klep radiobediening: Optioneel

Verstelbaar haak-arm systeem: Optioneel

230 v en 380 v externe verdeelkast: Optioneel

Dompelpomp: 7,5 kW: Optioneel

Kabel- en slangenpakket: Optioneel

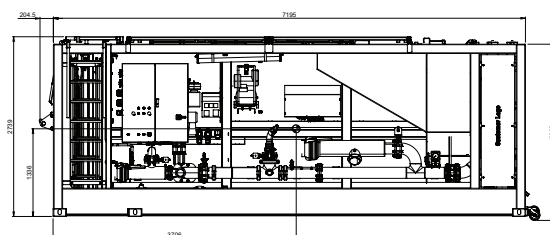
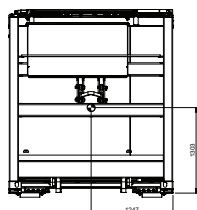
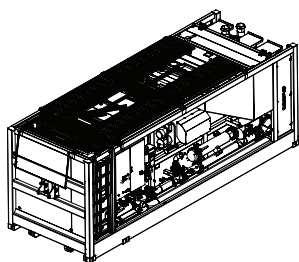
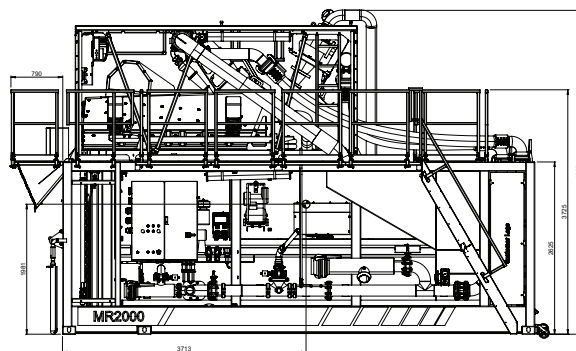
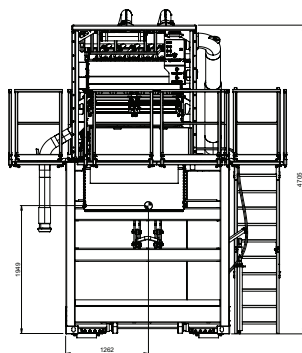
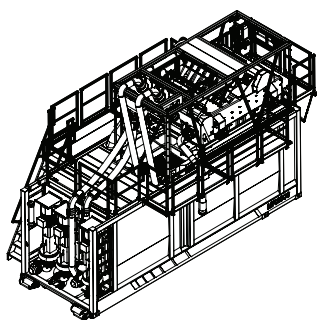

Vermeer Manufacturing International Goes reserves the right to make changes in engineering, design and specifications; add improvements; or discontinue manufacturing at any time without notice or obligation. Equipment and depictions shown are for illustrative purposes only and may display optional accessories or components specific to their global region. Please contact your local Vermeer dealer for more information on machine specifications. Vermeer, the Vermeer logo and Equipped to Do More are trademarks of Vermeer Manufacturing Company in the U.S. and/or other countries. © 2023 Vermeer Manufacturing International Goes. All Rights Reserved.



EQUIPPED TO  
DO MORE.