

BC230

HOUTVERSNIJPERAAR



HANDIGE 180° DRAAIKRANS. De invoertafel kan hiermee in de richting van het materiaal gedraaid worden voor een eenvoudigere invoer en gebruik tijdens het werk langs de weg. Optioneel is een in hoogte verstelbare dissel beschikbaar voor de BC230.



ECOIDLE™ MOTORMANAGEMENT. Bij ingeschakelde EcoIdle functie zal de machine, als er niet ingevoerd wordt, na 1 minuut of 5 minuten (instelbaar) automatisch het toerental reduceren naar de ingestelde waarde om brandstof te besparen. Ook geluidsoverlast en uitlaatgassen worden hiermee beperkt.



SMARTFEED. Controleert het motortoerental, detecteert eventueel geblokkeerde invoerrollen en zorgt ervoor dat het te versnipperen materiaal automatisch voor- en achteruit beweegt. Hierdoor worden handmatige ingrepen tot een minimum beperkt.



DUBBELE HORIZONTALE INVOERROLLEN. Door de grote invoeropening van 23 x 35,5 cm en de overgedimensioneerde, offset gemonteerde invoerrollen, is ook groot materiaal eenvoudig in te voeren.



3 JAAR GARANTIE. Komt met 1 jaar garantie en 2 jaar extra garantie op onderdelen, excl. slijtage delen. Onderhoudspakketten en servicecontracten kunnen daar eventueel nog aan toegevoegd worden indien gewenst.



GROOTSE PRESTATIES. De Caterpillar Stage V dieselmotor voldoet aan de laatste emissie eisen en heeft de power voor grootse prestaties.

BC230 HOUTVERSNIJPERAAR

AFMETINGEN EN GEWICHT

Massa: 2150 kg

Lengte (transport): 384 cm

Breedte: 190 cm

Hoogte (transport): 262 cm

Invoeropening breedte: 35.5 cm

Invoeropening hoogte: 23 cm

MOTOR

Merk en type: CAT 2.2 stage V Diesel

Vermogen: 55 kW (74 hp)

Koppel: 270 Nm

Aantal cilinders: 4

Maximale geluidsdruk: 126 dB(a)

VOLUMES

Brandstoftank: 52 L

Hydraulische tank: 26 L

UITWERPSYSTEEM

Uitwerppijp hoogte: 250 cm

Uitwerppijp rotatie: 270 graden

CHASSIS/REMSYSTEEM

Banden: 255R15C

Oplooprem: KNOTT KRV30-B

Verlichting: LED

HAKSELSCHIJF

Massa: 153 kg

Diameter: 76 cm

Toerental: 1365 rpm

Messen: 2 stuks, A8 chipper steel

INVOERSYSTEEM

Aanta invoerrollen: 2

Diameter bovenste / onderste rol: 40 cm/26 cm

Oriëntatie: Horizontaal, offset

Klemkracht: 494 kg

INVOERTAFEL

Breedte: 125 cm

Afstand van hart invoerrol tot einde invoertafel: 160 cm

Hoogte invoertafel: 77 cm

OPTIES

Kleur naar keuze

Confidence Plus

In hoogte verstelbare dissel

Reservewiel

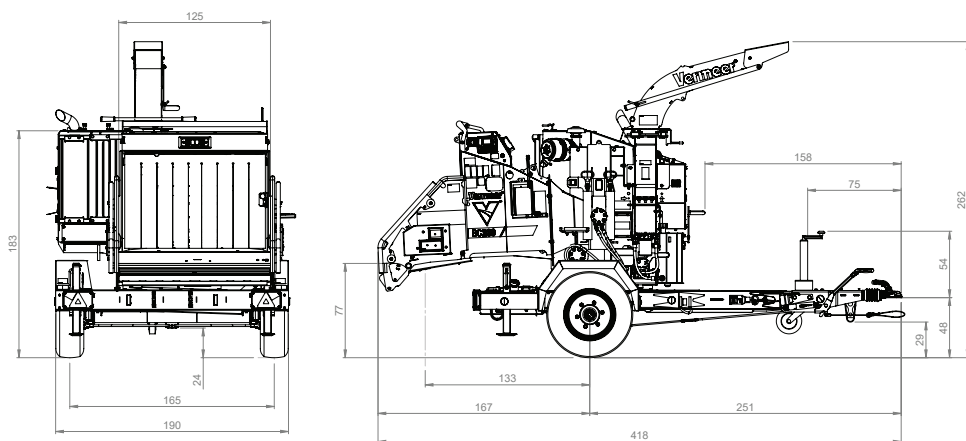

Vermeer manufacturing international in Goes kan ten aller tijde veranderingen aanbrengen in de ontwikkeling, ontwerp en specificaties, verbeteringen toevoegen of de productie stop zetten op elk moment zonder verplichtingen. De getoonde machines en onderdelen zijn enkel ter illustratie en kunnen accessoires en onderdelen bevatten die specifiek zijn voor een bepaalde regio. Voor meer informatie over machine specificaties contacteer je best je Vermeer dealer. Vermeer, het Vermeer logo, equipped to do more en EcoIdle zijn deponeerde merken van Vermeer manufacturing